



**UNE RÉPUTATION D'EXCELLENCE ENVIÉE,
MAIS RAREMENT ÉGALÉE®**



SharkBite^{MC}
Système de raccordement



Directives d'installation

Systeme de raccordement SharkBite^{MC}

Le systeme SharkBite^{MC}

Le systeme de raccordement SharkBite^{MC} fonctionne selon le principe du « pousser-ajuster » (*push-fit*) qui fonctionne en deux etapes. Lorsque le tuyau est embouti dans le raccord, il s'insere d'abord a travers un collet auxiliaire pour traverser ensuite une bague de serrage en acier inoxydable. La bague de serrage est munie de dents qui s'entrouvrent pour ensuite agripper le tuyau.

A la deuxieme etape, le tuyau est poussé a travers un joint torique qui sert a l'aligner. Le joint torique, fait d'une membrane EPDM spécialement formulée, est comprimé entre la paroi du raccord et le tuyau avant que l'embout du tube atteigne la butée.

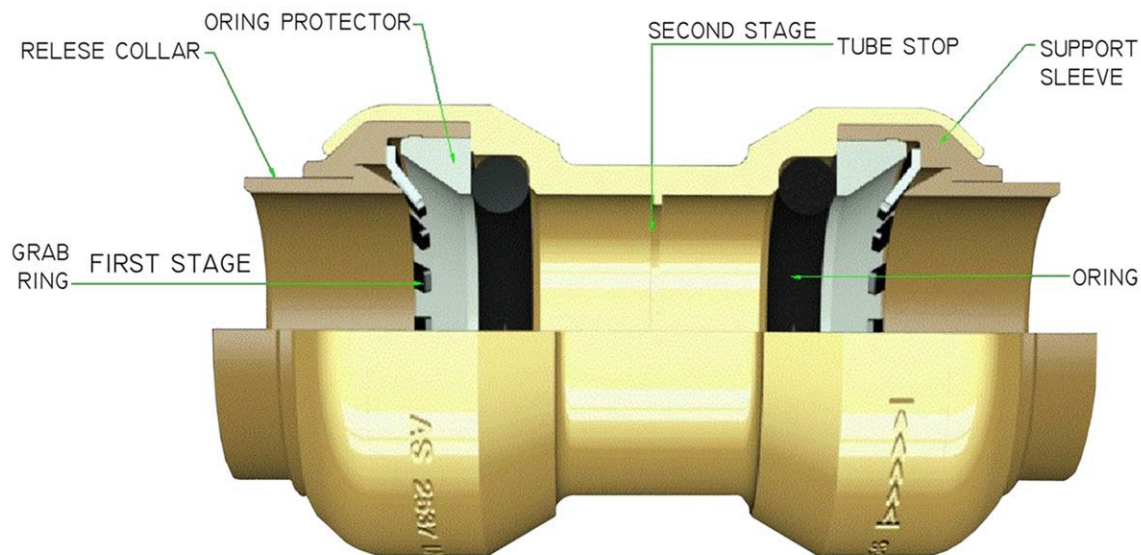

C'est seulement lorsque le tuyau traverse le joint torique et que le tuyau s'appuie sur la butée qu'un joint étanche est créé.

Les raccords SharkBite^{MC} ne peuvent être raccordés qu'à des tuyaux ou tubulures conformes aux normes suivantes :

- **PEX** (ASTM F876, CSA B1370.5)
- **Cuivre** (ASTM B 88)
- **CPVC** (ASTM D 2846, CSA B1370.6)

Les raccords SharkBite^{MC} sont munis d'une manchette de revêtement intérieur intégrée qui soutient efficacement les tuyaux de PEX afin de s'assurer que le joint torique forme un joint étanche à l'extérieur de ceux-ci. Il n'est pas nécessaire d'utiliser la manchette de revêtement intérieur lorsque des tuyaux de CPVC ou de cuivre sont raccordés. Toutefois, des tuyaux faits de ces matériaux se glissent aisément par-dessus la manchette de revêtement intérieur qui, à son tour, les presse contre la butée.

La manchette de revêtement intérieur se retire aisément. Pour ce faire, il suffit de tirer la manchette jusqu'à ce qu'elle dépasse le joint torique. Ensuite, à l'aide de l'outil de démontage ou de la mâchoire de démontage de SharkBite^{MC} (vendues séparément), il est possible de faire glisser la manchette de revêtement intérieur hors du raccord puisqu'elle est libérée de la bague de serrage. Il est possible d'utiliser une pince à bec effilé pour tirer la manchette de revêtement intérieur hors du raccord.

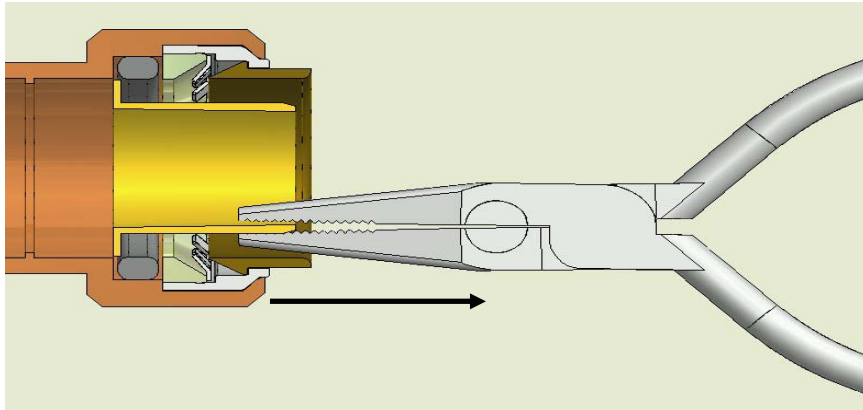

Tirez doucement la manchette de revêtement intérieur du tuyau de façon à lui faire dépasser le joint torique.

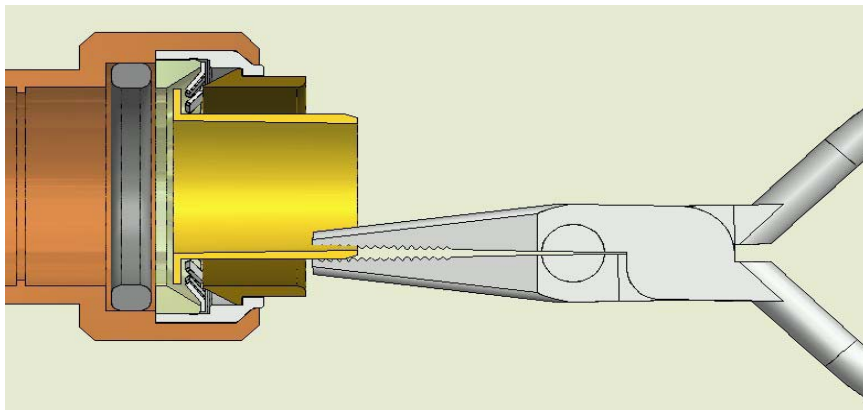

Cessez lorsque la manchette de revêtement intérieur du tuyau dépasse le joint torique. La manchette de revêtement intérieur ne peut être tirée plus avant à cause de la bague de serrage.

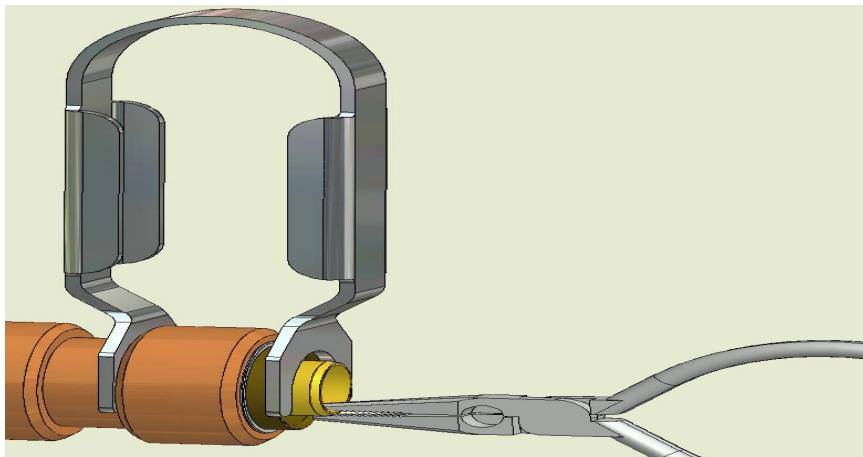

Mettez en place la mâchoire de démontage (ou l'outil de démontage) et resserrez les griffes. Ainsi, les dents de la bague de serrage s'ouvriront.

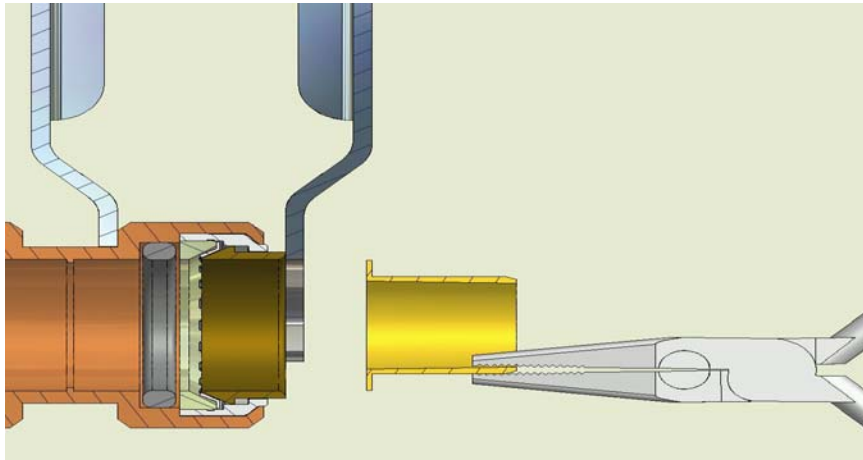

Une fois les griffes de la mâchoire resserrées, les dents de la bague de serrage s'entrouvrent. Il est alors facile de retirer la manchette de revêtement intérieur.

Connexion d'un raccord SharkBite^{MC}

Pour effectuer le raccordement d'un raccord SharkBite, suivez les directives présentées ci-dessous.

Préparation

Choisissez des raccords et des tuyaux dont le diamètre convient au type d'installation. Vérifiez si les raccords et les tuyaux sont propres, en bon état et exempts de marque de détérioration et de corps étrangers.

Coupez le tuyau de façon à ce que les extrémités soient bien droites. Assurez-vous que l'extrémité coupée est exempte de bavures et qu'elle n'est pas endommagée. Si possible, utilisez les outils de coupe appropriés, comme un coupe-tuyau (tuyauterie de cuivre) ou des cisailles pour tubulure (tuyauterie de plastique).

Une fois que l'extrémité du tuyau a été coupée bien droit et que la coupe est nette, utilisez la mesure de profondeur de SharkBite^{MC} (vendue séparément) pour mesurer à quelle profondeur sera inséré le tuyau. Tracez une marque à l'extérieur du tuyau. Cette marque permet de s'assurer que le raccordement est réalisé correctement. Pour que le raccordement soit réalisé correctement, le tuyau doit être poussé à l'intérieur du raccord jusqu'à la butée.

Suivez les trois étapes présentées ci-dessous indiquant la manière d'insérer le tuyau à l'intérieur du raccord.

1. Insérez le tuyau à travers le collet auxiliaire jusqu'à ce qu'il repose sur la bague de serrage.
2. Poussez le tuyau fermement en lui imprimant un léger mouvement de torsion jusqu'à ce que le tuyau atteigne la butée.
3. Afin de vous assurer que le tuyau est inséré correctement, vérifiez si la marque se trouve à 0,13 mm (0,005 po) de l'extrémité du collet auxiliaire.



Insert the tube through the release collar to rest against the grab ring.



Push the tube firmly with a twisting action until it reaches the next Safe Seal Indicator Mark.

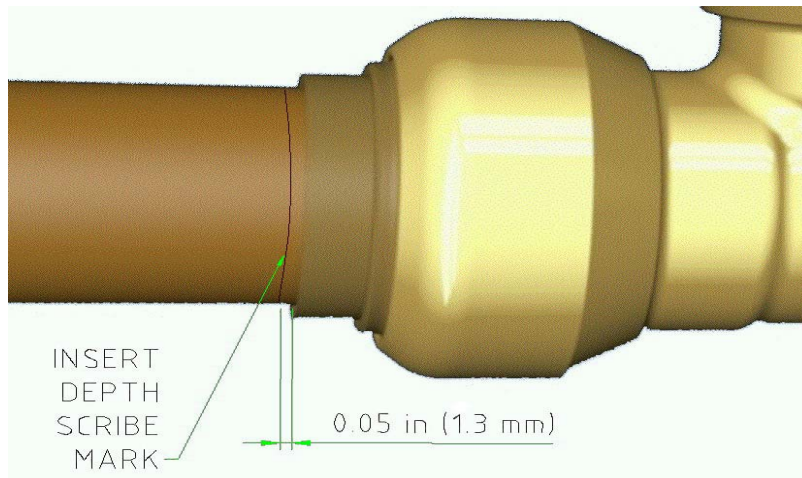

Déconnexion d'un raccord

Il n'est possible d'effectuer la déconnexion d'un raccord qu'à l'aide de l'outil de démontage SharkBite^{MC} ou de la mâchoire de démontage SharkBite^{MC}. Lorsqu'une pression est exercée sur le collet auxiliaire à l'aide de l'outil ou de la mâchoire de démontage, les dents de la bague de serrage s'écartent. Ce relâchement des dents libère le tuyau, ce qui permet de le retirer du raccord.

1. Placez l'outil de démontage SharkBite^{MC} autour du tuyau. La face non marquée de l'outil doit s'appuyer sur le collet auxiliaire. Si vous utilisez la mâchoire SharkBite, placez les griffes autour du raccord. La griffe de la mâchoire sur laquelle se trouve le logo SharkBite doit enserrer le tuyau tandis que l'autre griffe doit enserrer l'embout du raccord.
2. Poussez l'outil de démontage contre le collet auxiliaire. Tirez sur le tuyau en lui imprimant un mouvement de torsion afin de le dégager du raccord. Si vous utilisez la mâchoire SharkBite^{MC}, serrez la mâchoire d'une main et tirez de l'autre main le tuyau en lui imprimant un mouvement de torsion afin de le dégager du raccord.
3. Vérifiez si le raccord et l'embout du tuyau sont endommagés. Le raccord doit être exempt de toute marque de détérioration et de corps étranger. Le diamètre extérieur du tuyau doit être exempt de détériorations et de marques. Si le tuyau est endommagé ou rainuré, coupez la partie défectueuse et utilisez la partie indemne du tuyau.

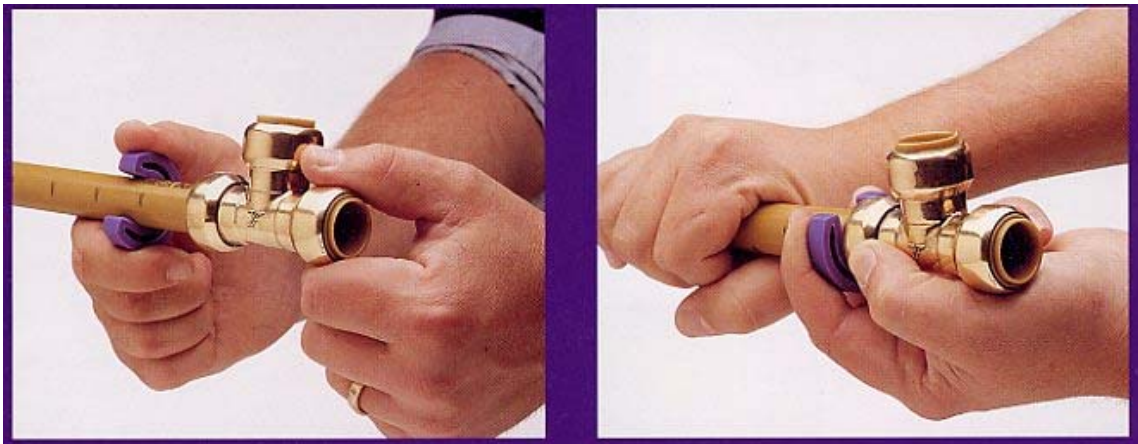

Mise en garde liée à la Proposition 65 : Ce produit contient des produits chimiques qui, selon l'État de la Californie, peuvent causer des cancers, des malformations ou des dangers pour la reproduction.

Avis destiné à l'installateur ou à l'entrepreneur : Les lois en vigueur en Californie stipulent que la personne effectuant l'installation doit faire part de cette mise en garde au consommateur ou à l'utilisateur final.

Garantie limitée

Sous réserve des conditions présentées ci-dessous, Cash Acme garantit chaque raccord SharkBite (ci-après appelé le « produit ») contre tout défaut de matériau et de fabrication pour une période de 25 ans à compter de la date de fabrication inscrite sur le produit (ci-après appelée la « période de garantie »). Advenant la découverte d'une défectuosité pendant la période de garantie, Cash Acme s'engage à réparer ou à remplacer, à son choix, sans frais le produit défectueux à condition que la réclamation présentée à Cash Acme respecte les dispositions présentées ci-dessous. La présente garantie limitée n'est consentie qu'à la personne installant le produit ou qu'à la personne pour laquelle le produit est installé. La présente garantie n'est pas transférable à une autre personne, entreprise ou entité légale.

Les conditions

La présente garantie limitée ne s'appliquera que si toutes les conditions énoncées ci-dessous sont respectées.

1. Le produit est installé par un entrepreneur professionnel agréé. Le produit est raccordé uniquement à une installation de distribution d'eau potable ou à une installation de chauffage hydronique, et ce, d'une manière strictement conforme à tous les codes de plomberie et codes du bâtiment applicables ainsi qu'aux directives d'installation fournies avec le produit et qui sont disponibles à l'adresse suivante : www.cashacme.com.
2. La pression et la température de l'eau dans l'installation à laquelle est raccordé le produit n'excèdent jamais la pression et la température maximales indiquées dans les directives d'installation relatives au produit.
3. Le produit n'est utilisé qu'avec des tuyaux ou tubulures en PEX, en cuivre ou en CPVC homologués selon les normes indiquées ci-dessous et dont les dimensions respectent les normes relatives au produit applicable : PEX (ASTM F876, CSA B1370,5), cuivre (ASTM B 88) et CPVC (ASTM D 2846, CSA B1370,6).
4. Tous les tuyaux raccordés au produit doivent posséder les caractéristiques suivantes : une surface lisse exempte de rainures, de traces de coupe, d'éraflures, de goudron, de torsion, de graisse, de flux de soudage ou de décoloration. De plus, les tuyaux devront être soutenus à la verticale et à l'horizontale à l'aide des dispositifs préconisés par les codes de plomberie ou du bâtiment en vigueur.
5. Le produit ne doit pas être installé s'il semble défectueux ou endommagé, que ce soit le résultat d'un accident, d'un usage abusif, d'un mauvais usage, d'une négligence ou autre.
6. Si le produit doit être camouflé à l'intérieur d'un site d'installation quelconque, les autorités locales devront inspecter le système en entier ou la partie de celui-ci qui sera camouflé afin de confirmer l'absence de fuites avant de procéder à l'installation du produit.
7. Toute désinfection des conduites de distribution d'eau auxquelles le produit doit être raccordé devra être réalisée conformément au code du bâtiment applicable ainsi qu'aux normes de l'industrie régissant les installations de distribution d'eau en vigueur.
8. Si des doutes sont soulevés avant l'installation ou si des questions demeurent sans réponse à ce sujet, les autorités locales et Cash Acme devront être consultées.

Les exclusions

La présente garantie limitée ne s'applique pas dans les cas énumérés ci-dessous.

1. Le produit a été altéré par une personne.
2. Le produit n'a pas été installé correctement ou conformément à l'usage auquel il est destiné; le produit a subi un usage abusif ou a été mal utilisé d'une façon ou d'une autre après son installation.
3. Le produit a été couplé à une installation hydronique dans laquelle des fluides autres que de l'eau ou que de l'alcool ou du glycol dilué dans de l'eau ont été utilisés; (le mélange ne doit pas contenir plus de 50 % de glycol).
4. Le produit a été raccordé à un segment des canalisations d'éégout d'un bâtiment. OU
5. La défectuosité du produit découle de l'une des situations suivantes ou est liée à l'une d'entre elles : vandalisme, négligence, entrée d'un corps étranger dans l'installation, composition particulière de l'eau, sabotage, terrorisme ou tout acte ou omission commis par autrui; tremblement de terre, catastrophe naturelle, incident lié aux conditions climatiques et autre calamité naturelle; ou toute autre circonstance indépendante de la volonté de Cash Acme.

Réclamation Aucune responsabilité ni obligation n'incombent à Cash Acme en vertu de la présente garantie limitée à moins que toutes les conditions énoncées ci-dessous soient respectées. La réclamation doit comporter ou respecter ce qui suit :

1. La réclamation doit être présentée à Cash Acme dans un délai de dix (10) jours suivant la découverte de la défectuosité présumée;
2. Le produit soi-disant défectueux doit être joint à la réclamation ainsi qu'une petite partie du tuyau qui lui est raccordé directement;
3. Des preuves démontrant que le produit a été installé, utilisé et entretenu conformément aux directives d'installation de Cash Acme, aux dispositions du code de plomberie en vigueur et aux modalités de la présente garantie limitée. Toute réclamation en vertu de la garantie doit comporter les renseignements suivants au sujet de l'installation ou du lieu dans lequel le produit a été installé ou auquel il a été exposé : la pression de l'eau dans l'installation; la température de l'eau dans l'installation; la date d'installation du produit ou sa date de mise en service dans l'installation; l'emplacement de l'installation; la nature de l'installation; la date de la défectuosité du produit; une description de la défectuosité du produit; et, si le produit a été installé dans un emplacement fermé, une preuve que le système camouflé, ou une partie de celui-ci, a été inspecté adéquatement ou a fait l'objet d'une épreuve d'étanchéité par les autorités locales avant la pose d'un parement.

Limitation de la garantie

PAR LA PRÉSENTE, CASH ACME DÉCLINE TOUTES LES AUTRES GARANTIES; LA PRÉSENTE GARANTIE LIMITÉE REMPLACE TOUTES LES AUTRES GARANTIES, EXPRESSES OU TACITES, Y COMPRIS NOTAMMENT TOUTES LES GARANTIES TACITES DE COMMERCIALISATION ET D'ADÉQUATION À UN USAGE PARTICULIER, TOUTES LES GARANTIES TACITES FORMULÉES PENDANT DES RAPPORTS D'AFFAIRES, OU QUI SONT COUTUMIÈRES OU D'USAGE DANS LE COMMERCE; TOUTES GARANTIES QUI EN VERTU DE LA PRÉSENTE SONT DÉCLINÉES EXPRESSÉMENT. LA PRÉSENTE GARANTIE LIMITÉE ANNULE TOUTES LES REPRÉSENTATIONS OU TOUS LES ENGAGEMENTS, VERBAUX OU ÉCRITS, FAITS PAR UN EMPLOYÉ, UN AGENT OU UN REPRÉSENTANT DE CASH ACME.

LA PRÉSENTE GARANTIE LIMITÉE ÉNUMÈRE TOUTES LES OBLIGATIONS DE CASH ACME ADVENANT UNE DÉFECTUOSITÉ OU UN DÉFAUT DE FABRICATION DES PRODUITS FOURNIS PAR CASH ACME ET LESDITES OBLIGATIONS REPRÉSENTENT LE SEUL RECOURS DU CLIENT.

DANS LE CADRE DE LA PRÉSENTE GARANTIE, CASH ACME N'EST PAS RESPONSABLE DE TOUT DOMMAGE DIRECT, INDIRECT, SPÉCIFIQUE, ACCESSOIRE, ÉVENTUEL OU CONSÉCUTIF NI DES PRÉJUDICES FINANCIERS, Y COMPRIS SANS QUE SOIT LIMITÉE LA PORTÉE GÉNÉRALE DE CE QUI SUIV, DES FRAIS DÉCOULANT D'UNE PERTE D'USAGE, D'UN RETARD, DE BLESSURES CORPORELLES, DE TRAVAUX, D'UNE INTERRUPTION DES ACTIVITÉS COMMERCIALES, D'UNE NÉGLIGENCE, D'UNE PERTE DE PROFITS OU DE REVENUS OU DE BLESSURES DE TOUTE NATURE QUI POURRAIENT SE PRODUIRE.

La présente garantie est applicable aux États-Unis et au Canada exclusivement.



**UNE RÉPUTATION D'EXCELLENCE ENVIÉE
MAIS RAREMENT ÉGALÉE®**

Cash Acme®

Une division de
Reliance Worldwide Corporation

2400 7th Ave S.W.,
Cullman, Alabama 35055

Téléphone : 1 877 700-4242
Télécopieur : 1 877 700-4280

Courriel : sales@cashacme.com

Site Web : www.cashacme.com (en anglais
seulement)

Cash Acme® Canada

Une division de
Reliance Worldwide Corporation

1120, boul. Michèle-Bohec
Blainville (Québec) J7C 5N5

Téléphone : 1 888 820-0120
Télécopieur : 1 888 820-0121

Courriel : sales@cashacme.ca

Site Web : www.cashacme.ca



