



HEATGUARD 110-D SERIES

EN

IMPORTANT

Failure to comply with all aspects of these instructions may result in unsafe performance. All installations must comply with relevant State, Provincial and Local Authority requirements.

Non Return Valves:

Non return valves are integrated in the cold and hot water inlets of the valve. For correct and safe system function, ensure that the check valve is clean of debris and functioning correctly.

Flush the piping and tank thoroughly before installing the Heatguard:

It is critical that all debris is flushed from the pipework prior to installing the valve. Not flushing the system properly is the most common cause of system difficulties. For installations with poor or unknown water quality, install a strainer at valve inlet.

Delivery Temperature:

The temperature of the hot water supplying the mixing valve should be at least 27°F higher than the maximum required valve setting. Every valve is factory set between 115°F and 120°F outlet temperature, with a 150°F hot water inlet temperature.*

Check:

Measure and note all site parameters (pressure, temperature, etc.) and check against the specifications of the chosen valve. If the site conditions are outside those specified for the valve then they must be rectified prior to installing the valve.

Valve MUST NOT be subjected to heat during installation as this may damage the valve internals.

Valve MUST NOT be fitted on steam-supplied systems, but to water systems only.

Valve MUST NOT be frozen. If the valve is installed in a situation where freezing is a possibility, then suitable insulation must be fitted to prevent damage to the valve.

DO NOT use excess thread sealant (in liquid, tape or other form) as this may cause the valve to fail.

***NOTE:** To ensure delivery of the desired mixed water temperature at the outlet the installer must adjust and verify the temperature at the outlet by carefully following instructions on the following page.

MIXING VALVE SPECIFICATIONS

Factory set outlet temperature :	115 – 120°F (46 – 49°C)
Adjustable outlet temperature range :	85 – 130°F (29 – 54°C)
Factory set locking ring position :	120°F (49°C) Max ¹
Temperature, hot supply :	120 - 180°F (49 – 82°C)
Maximum peak hot supply temperature:	200°F (93°C) ²
Temperature, cold supply :	39 - 80°F (4 – 27°C)
Maximum supply pressure :	230 psi (1600 kPa)
Permitted supply pressure variation :	±20% ³
Flow rate @ 50psi pressure loss :	14 gal/min (54 L/min)
Flow rate, minimum:	1 gal/min (3.8 L/min)

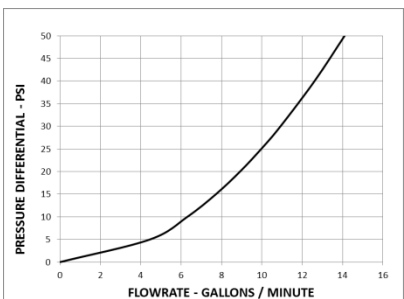

Note: Flow rate determined on a Heatguard 110D LF with ½" sweat fittings

Notes :

- Maximum permissible temperature in accordance with ASSE1070. For installations outside the scope of ASSE1070, the limit stop may be removed as per Temperature Adjustment instructions which follow.
- As tested in accordance with ASSE1017.
- Maximum permitted variation in either supply pressure in order to control the outlet temperature to within ±5°F. Excessive changes in supply pressures may cause changes in outlet temperature.

CHECKING / SERVICING THE MIXING VALVE

Note that this thermostatic mixing valve is a SAFETY VALVE. We recommend that the valve is checked at least once per year to ensure its continued function. For installations with poor or unknown water quality, or other adverse supply conditions, it may be necessary to check the valve at more frequent intervals.

The temperature should be checked at the same outlet as was used for commissioning in the first instance. If the temperature is more than 5°F from the commissioning temperature, refer to fault finding guide below.

There may be some variation in the temperature of the water from the thermostatic mixing valve due to seasonal temperature variations in the cold water supply.

The check valve can be easily accessed for cleaning via the flexible hose connection.

If the water supply is of poor or unknown quality, a filter or strainer should be fitted at the inlet to the system such that the cold inlet to both the water heater and the mixing valve are protected from dirt and debris.

FAULT / SYMPTOM	CAUSE	RECTIFICATION
1) The desired mixed water temperature cannot be obtained or valve is difficult to set.	-Inlet temperatures are not within specific limits. -Hot and cold supplies are reversed. -Strainers are blocked.	-Ensure inlet temperatures are within the specified limits for the valve. -Refit the valve with Hot/Cold supplies fitted to the correct connections. -Clean strainers.
2) Mix temperature unstable or changing over time.	-Strainers are blocked. -Fluctuating supply pressures.	-Clean strainers. -Install pressure regulating valves on both hot and cold supplies.
3) Either full hot or full cold water flowing from outlet fixture.	-Valve is incorrectly set. -Hot and cold supplies are reversed -Hot/Cold water has migrated to other inlet. -Refer also to point 1.	-Adjust mix temperature as required. -Refit the valve with Hot/Cold supplies fitted to the correct connections. -Check non-return valve is not fouled. Clean if necessary.
4) No flow from the valve outlet.	-Hot or cold water supply failure. -Strainers are blocked.	-Restore inlet supplies and check mix temperature. -Clean strainers.
5) Flow rate reduced or fluctuating.	-Strainers are blocked. -Fluctuating supply pressures.	-Clean Strainers. -Install pressure regulating valves.
6) Mixed water temperature does not change when temperature adjuster is altered.	-Hot and cold supplies are reversed.	-Refit the valve with Hot/Cold supplies fitted to the correct connections.
7) Hot water flows into the cold water system or vice versa.	-Non-return valves fouled.	-Clean non-returns ensuring debris is removed.
8) Valve is noisy.	-Excessive water velocity. -Valve sized incorrectly.	-Reduce water velocity (best achieved by fitting a pressure regulating valve). -Check valve specifications and ensure the appropriate valve is used for required flow.

Leave a copy of these instructions with the client for future reference. **Recommend to the client that the valve is checked annually to ensure its continued function.**

CASH ACME

A Division of the Reliance Worldwide Corporation
2400 7th Ave S.W., Cullman, Alabama 35055 • Tel: 1-877-700-4242 • Fax: 1-877-700-4280 • sales@cashacme.com • www.cashacme.com

FR

IMPORTANT

Toute omission de se conformer à ces directives en entier est susceptible de poser des risques. Toutes les installations doivent être réalisées conformément aux exigences en vigueur dans la province ou la région de l'installation.

Clapets de non-retour:

Des clapets de non-retour sont intégrés dans les entrées d'eau froide et d'eau chaude du mitigeur. Pour le bon fonctionnement du système, il est important d'assurer que le clapet soit dégagé des saletés et qu'il fonctionne correctement.

Vider complètement le tuyauterie et le chauffe-eau avant d'installer le Heatguard:

Il est ESSENTIEL que toutes les saletés soient purgées de la tuyauterie avant de procéder à l'installation du mitigeur thermostatique. Pour la plupart, les difficultés de fonctionnement du système s'expliquent par une vidange du circuit mal exécutée.

Température de l'eau distribuée:

La température de l'eau chaude alimentant le mitigeur thermostatique doit être supérieur d'au moins 15 °C au réglage maximal du mitigeur. Chaque mitigeur est réglé en usine pour que la température de l'eau distribuée soit entre 46°C et 49°C alors que la température de l'eau chaude à l'entrée du mitigeur soit à 66 °C.*

Points à vérifier:

Mesurez et prenez en note tous les paramètres du lieu d'installation : la pression, la température, etc. Comparez les données aux caractéristiques du mitigeur thermostatique choisi. Si les paramètres du lieu d'installation ne se conforment pas aux caractéristiques du mitigeur thermostatique, il faut alors procéder aux rectifications du lieu avant d'installer le mitigeur. Le mitigeur thermostatique NE DOIT PAS être exposé à la chaleur durant l'installation, car cela pourrait endommager ses composants internes. Le mitigeur thermostatique NE DOIT PAS être couplé aux installations à vapeur, mais installations contenant uniquement de l'eau. Le mitigeur thermostatique NE DOIT PAS être exposé au gel. Si le mitigeur thermostatique doit être installé dans un lieu sujet au gel, il faut alors employer un matériau isolant adéquat afin de protéger celui-ci. NUTILISEZ PAS une quantité excessive de matériel d'étanchéité pour joints filetés, qu'il se présente sous forme liquide, de ruban ou sous toute autre forme, car ce matériel pourrait nuire au fonctionnement du mitigeur thermostatique.

***NOTE :** Pour que l'eau mitigée soit à la température désirée à l'orifice de sortie, l'installateur doit régler et vérifier la température à la sortie en suivant minutieusement les directives fournies sur la page suivante.

CARACTÉRISTIQUES DU MITIGEUR THERMOSTATIQUE

Température de sortie réglée à l'usine :	46 à 49°C (115 à 120°F)
Plage de réglage de la température de sortie :	29 à 54 °C* (85 à 130°F)
Position de la butée réglée à l'usine :	max. de 49°C (120°F) ¹
Température de l'eau chaude :	49 à 82°C (120 à 180°F)
Température de l'eau chaude de pointe :	93°C (200°F) ²
Température de l'eau froide :	4 à 27°C (39 à 80°F)
Pression d'alimentation maximale :	1600 kPa (230 psi)
Variation tolérée de la pression d'alimentation :	±20% ³
Débit à la perte de pression de 50 psi :	54 l/min. (14 gal/min)
Débit minimal :	3.8 l/min. (1 gal/min)

Notes :

- Température maximale conforme à la norme ASSE1070. Pour les installations hors le champ d'application de la norme ASSE1070, la butée peut être enlevée suivant les directives pour la Régulation de la Température qui suivent.
- Selon les essais réalisés conformément à la norme ASSE1017.
- Il s'agit de l'écart maximal permis de la pression de l'eau chaude ou de l'eau froide pour que la température de l'eau à la sortie ne varie pas au-delà de ± 3 °C. De brusques variations de la pression dans les tuyaux d'alimentation peuvent causer un changement de la température de l'eau au point de sortie.

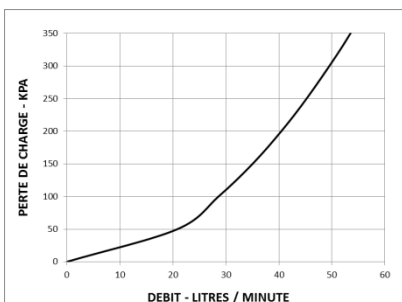

Note : Débit déterminé avec un Heatguard 110D LF avec des raccords ½" soudés

VÉRIFICATION ET ENTRETIEN DU MITIGEUR THERMOSTATIQUE

Veillez noter qu'un mitigeur thermostatique est une SOUPE DE SÉCURITÉ. Nous recommandons de faire vérifier le bon fonctionnement du mitigeur thermostatique au moins une fois par année. Dans les installations où l'eau est de piètre qualité ou de qualité inconnue ou encore si les conditions d'alimentation sont mauvaises, il peut s'avérer nécessaire de vérifier plus fréquemment le fonctionnement du mitigeur thermostatique.

La température de l'eau doit être vérifiée à la même sortie qui a été servi au réglage initial du mitigeur thermostatique (vérifiez l'étiquette autocollante). Si la température est supérieure de 3 °C à la température de réglage, consultez la section de dépannage se trouvant ci-dessous. La température de l'eau s'écoulant du mitigeur thermostatique peut varier en raison des variations de la température de l'eau froide selon les saisons. Le clapet de non-retour est facile à nettoyer, car il suffit d'y accéder au moyen du raccord du flexible.

Si l'eau alimentant le circuit est de piètre qualité ou de qualité inconnue, des filtres doivent être couplés à l'installation afin que les entrées d'eau froide du chauffe-eau et du mitigeur soient protégées des saletés.

SYMPTÔME	CAUSE	RECTIFICATION
1) L'eau mitigée n'est pas à la température voulue ou il est difficile de régler le mitigeur thermostatique.	- Les températures de l'eau aux points d'arrivée dépassent les limites spécifiées. - Les conduits d'alimentation en eau chaude et en eau froide sont inversés. - Les filtres sont obstrués.	- Vérifiez si les températures de l'eau d'entrée sont conformes aux limites fixées pour le mitigeur thermostatique. - Réinstallez le mitigeur thermostatique en veillant à ce que les conduits d'alimentation en eau chaude et en eau froide soient couplés aux raccords adéquats. - Nettoyez les filtres.
2) La température de l'eau mitigée n'est pas stable ou change après un certain temps.	- Les filtres sont obstrués. - Variations des pressions d'alimentation.	- Nettoyez les filtres. - Installez des régulateurs de pression aux conduits d'alimentation en eau chaude et en eau froide.
3) L'eau entièrement chaude ou entièrement froide s'écoule de l'appareil de robinetterie.	- Le mitigeur thermostatique n'est pas réglé correctement. - Les conduits d'alimentation en eau chaude et en eau froide sont inversés - L'eau chaude ou l'eau froide arrive par l'autre conduit. - Veuillez-vous référer au premier point.	- Réglez la température de mélange selon les directives. - Réinstallez le mitigeur thermostatique en veillant aux conduits d'alimentation en eau chaude et en eau froide soient couplés aux raccords adéquats. - Vérifiez si le clapet de non-retour est obstrué. Nettoyez au besoin.
4) Il n'y a aucun écoulement au point de sortie du mitigeur thermostatique.	- L'alimentation en eau chaude ou en eau froide est défectueuse. - Les filtres sont obstrués.	- Réparez les conduits d'arrivée d'eau et vérifiez la température de mélange. - Nettoyez les filtres.
5) Le débit diminue ou varie.	- Les filtres sont obstrués. - Variations des pressions d'alimentation.	- Nettoyez les filtres. - Installez des régulateurs de pression.
6) La température de l'eau mitigée ne varie pas lorsque le dispositif de réglage de la température est modifié.	- Les conduits d'alimentation en eau chaude et en eau froide sont inversés.	- Réinstallez le mitigeur thermostatique en veillant à ce que les conduits d'alimentation en eau chaude et en eau froide soient couplés aux raccords adéquats.
7) L'eau chaude s'écoule dans le circuit de l'eau froide ou vice-versa.	- Les clapets de non-retour sont obstrués.	- Nettoyez les clapets de non-retour en veillant à retirer toute la saleté.
8) Le mitigeur thermostatique est bruyant.	- L'eau s'écoule à une vitesse excessive. - Les dimensions du mitigeur thermostatique ne conviennent pas.	- Réduisez la vitesse d'écoulement de l'eau. La meilleure solution consiste à installer un régulateur de pression. - Vérifiez les caractéristiques du mitigeur thermostatique et veuillez utiliser le mitigeur qui convient selon le débit.

Laissez une copie de cette notice avec le client pour leur information. **Conseillez au client que le mitigeur soit vérifié chaque ans pour assurer son bon fonctionnement.**

CASH ACME

A Division of the Reliance Worldwide Corporation
74 Alex Avenue, Vaughan, Ontario L4L 5X1 • Tel: 1-888-820-0120 • Fax: 1-905-265-2775 • canadasesales@rwc.com • www.rwc.com

ES

IMPORTANTE

No cumplir con todos aspectos de las instrucciones puede resultar en una ejecución insegura. Todas instalaciones deben cumplir con las recomendaciones relevantes del estatal, provincial y local.

Válvulas de Retención:

Válvulas de Retención están integradas a las entradas de la válvula de agua caliente y agua fría. Para una función segura y efectiva, asegúrese de que el estado de la válvula esté limpio y sin escombros.

Vacíe la tubería y el tanque precisamente antes de la instalación de Heatguard:

Es fundamental que la tubería esté libre de todos los escombros antes de instalar la válvula. No vaciar el sistema precisamente es la mayor causa de las dificultades del sistema.

Distribución de Temperatura

La temperatura de agua caliente suministrando la válvula mezcladora debe ser al menos de 27 °F más alta que el máximo requerido de la configuración de la válvula. Todas las válvulas están configuradas por la factoría entre 115°F y 120°F de temperatura de salida, con 150°F de temperatura de agua caliente de entrada.

Revise:

Mida y note todos los parámetros del ambiente (presión, temperatura, etcétera) y compare con las características técnicas de la válvula elegida. Si las condiciones del ambiente exceden las características técnicas de la válvula ellos tienen que ser rectificadas antes de la instalación de la válvula.

Válvula No Debe ser expuesta al calor durante la instalación ya que el calor podría dañar el interior de la válvula.

Válvula No Debe ser instalada al sistema suministrado por vapor sino solamente al sistema de agua.

Válvula No Debe ser congelada. Si la válvula está instalada donde haya posibilidad de congelación, un aislamiento debe ser apropiado para prevenir daño a la válvula.

No use exceso de sellador de roscas (en líquido, cinta y otra forma) como esto podría llevar la válvula a fracasar.

***NOTE:**

Para asegurar la distribución deseada de temperatura del agua mixta al desagüe, el instalador debe que ajustar y verificar la temperatura al desagüe siguiendo instrucciones con cuidado en la página siguiente.

ESPECIFICACIONES DE VÁLVULA MEZCLADORA

Preestablezca la temperatura de desagüe :	115 – 120°F (46 – 49°C)
Margen de la temperatura de desagüe :	85 – 130°F (29 – 54°C)
Límite de la posición de parada	49°F max (120°F) ¹
Temperatura, suministro de agua caliente :	120 – 180°F (49 – 82°C)
Temperatura máxima de pico suministro de agua caliente:	200°F (93°C) ²
Temperatura, suministro de agua fría :	39 - 80°F (4 – 27°C)
Presión máxima de suministro :	230 psi max (1600 kPa)
Permitida variación de presión de suministro :	±20% ³
Caudal @ 45psi pérdida de presión :	14 gal/min (54 L/min)
Caudal, mínimo :	1 gal/min (3.8 L/min)

Apuntes:

- Temperatura máxima permitida de acuerdo con ASSE 1070. Para instalaciones fuera del alcance de ASSE 1070, el límite de la posición de la parada puede ser removida según las instrucciones de ajuste de temperatura que siguen.
- Como comprobado de acuerdo con ASSE1017.
- Máxima variación permitida de ambos suministros de presión para controlar la temperatura de desagüe dentro ±5 °F. Cambios excesivos de presión de suministro pueden causar cambios en la temperatura de desagüe.

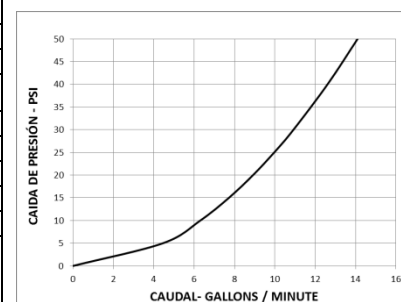

Apunte : Caudal determinado en una Heatguard 110D LF con sudor accesorios de ½"

COMPROBACION/MANTENIMIENTO DE LA VALVULA MEZCLADORA

Note que la válvula mezcladora termostática es una válvula de seguridad. Nosotros recomendamos que la válvula sea comprobada anualmente para asegurar una funcionalidad continua. Para instalaciones en sistema de agua de pobre calidad o desconocida cualidad de agua o ambientes adversos, puede ser necesario comprobar la válvula más frecuentemente.

La temperatura debe ser comprobada al mismo desagüe usando al inicio de la instalación. Si la temperatura varía más que 5 F que la temperatura inicial, consulte la guía de fallos abajo.

Hay posibilidad de variación de la temperatura del agua de la válvula mezcladora termostática bajo la influencia de la variación de la temperatura temporal en el suministro de agua fría.

La válvula de control se puede alcanzar cómodamente por las conexiones de mangas flexibles para limpiar.

Si el suministro de agua sea de calidad pobre o desconocida, un filtro debe ser instalados a la entrada del sistema para que la entrada de agua fría a ambos el calefactor de agua y a la válvula mezcladora sean protegidos de suciedad y escombros.

FRACASO/SINTOMA	CAUSA	RECTIFICACIÓN
1) La temperatura del agua mixta deseada no puede ser obtenida o es difícil de configurar la válvula.	- Temperaturas de entrada no cabe dentro de un parámetros específicos. - Los suministros de agua caliente y fría están invertidos. - Coladores están bloqueados.	- Asegure que las temperaturas de la entrada caben con los límites especificados de la válvula. - Repare los ajustes de las válvulas con los suministros de agua fría y caliente. - Limpie los coladores.
2) La temperatura mixta es inestable o cambia con el tiempo.	- Coladores están bloqueados. - Presión de suministro fluctuante.	- Limpie los coladores. - Instale válvulas reguladoras de presión a ambos suministros de agua fría y caliente.
3) Agua completamente caliente o completamente fría corre del accesorio de desagüe.	- Válvula está configurada de forma incorrecta. - Los suministros de agua caliente y fría son invertidos. - Agua caliente/fría se ha desplazado a otra entrada. - Haga referencia a primer punto.	- Ajuste la temperatura mixta como requerido. - Restablezca los ajustes de la válvula con los suministros de agua fría y caliente instalado en la conexión correcta. - Verifique si la válvula de retención esté fallada y limpie si necesario.
4) No hay flujo del suministro de desagüe de válvula.	- Fracaso de suministro de agua caliente o fría. - Coladores están bloqueados.	- Restaura las entradas de los suministros y verificar la temperatura mixta. - Limpie los coladores.
5) Caudal reducido o fluctuante	- Coladores están bloqueados. - Presión de suministro fluctuante	- Limpie los coladores. - Instale válvulas reguladoras de presión.
6) La temperatura de agua mixta no cambia cuando el ajuste de temperatura es alterado.	- Los suministros de agua caliente y fría están invertidos	- Arregle la válvula con el suministro de agua caliente/fría ajustada a las conexiones correctas.
7) Agua caliente corre al sistema de agua fría o viceversa.	- Válvulas de retención están dañadas.	- Limpie las válvulas de retención asegurándose de que el escombros está eliminado.
8) Válvula es ruidosa	- Velocidad excesiva de agua - Válvula asegurada incorrectamente	- Reduzca la velocidad de agua (mejor realizado por instalar una válvula reguladora) - Ajuste la especificación de válvula y asegúrese de que la válvula apropiada esté usada para el flujo requerido.

Deje una copia de estas instrucciones con el cliente para referencias en el futuro. **Recomende al cliente que la válvula es comprobada anualmente para asegurar su función interrumpido.**

MIXING VALVE TEMPERATURE ADJUSTMENT / RÉGULATION DE LA TEMPÉRATURE / AJUSTE DE TEMPERATURA DE LA VÁLVULA MEZCLADORA

Prior to setting the valve it is necessary for the hot water source to be switched on and delivering hot water at the design temperature. / Avant de régler la température du mitigeur thermostatique, il faut rétablir l'alimentation en eau chaude et que celle-ci s'écoule à la température normale. / Antes de configurar la válvula es necesario que la fuente de agua caliente sea activada distribuyendo el agua caliente a la temperatura diseñada.



Using a thermometer, test the mixed water temperature at the nearest outlet being supplied by the valve. This should be opened to allow a minimum flow rate of 1.5 gpm (6 L/min). Allow the water to run for at least one minute to ensure the mixed water temperature has settled.

Utilisant un thermomètre, vérifiez la température de l'eau mitigée au point de sortie le plus près de robinetterie alimenté par le mitigeur. L'appareil de robinetterie doit être ouvert de sorte que l'eau s'écoule au débit d'au moins 6 l/min. (1,5 gal./min.). Laissez l'eau s'écouler pendant au moins une minute afin que la température de l'eau mitigée se stabilise.

Usando un termómetro, examine la temperatura del agua mixta al desagüe más cercano suministrado por la válvula. Esto debe ser abierto para permitir el mínimo caudal de 1.5 gpm (6L/min). Permite el agua a correr por lo menos de un minuto para asegurar que la temperatura del agua mixta se ha reposada.

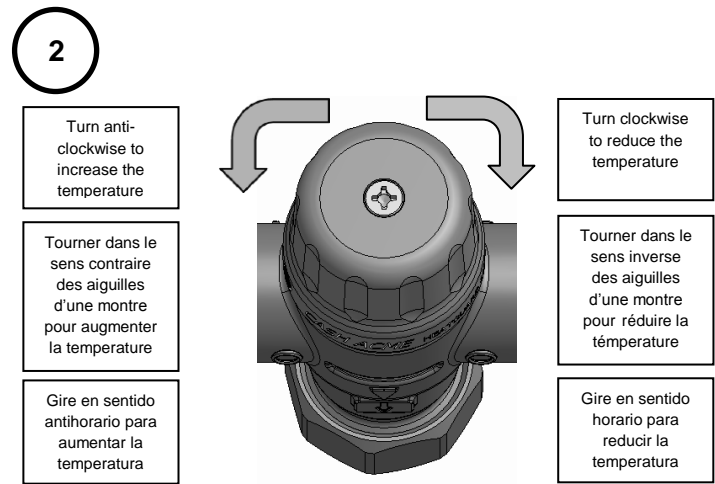

1

Turn anti-clockwise to increase the temperature

Tourner dans le sens contraire des aiguilles d'une montre pour augmenter la température

Gire en sentido antihorario para aumentar la temperatura

2

Turn clockwise to reduce the temperature

Tourner dans le sens inverse des aiguilles d'une montre pour réduire la température

Gire en sentido horario para reducir la temperatura

- To adjust the mixed outlet temperature of the valve, simply turn the adjustment knob – clockwise to reduce the temperature, counter clockwise to increase the temperature - until the desired set point is reached.
- Pour régler la température de l'eau à la sortie du mitigeur thermostatique, il faut tourner le bouton d'ajustement - en sens horaire pour abaisser la température ou dans le sens antihoraire pour augmenter la température.
- Para ajustar la temperatura mixta de la salida de la válvula, simplemente ajuste el mango – en sentido horario para reducir la temperatura, en sentido anti horario para aumentar la temperatura – hasta que se obtiene el puto de ajuste diseñado.

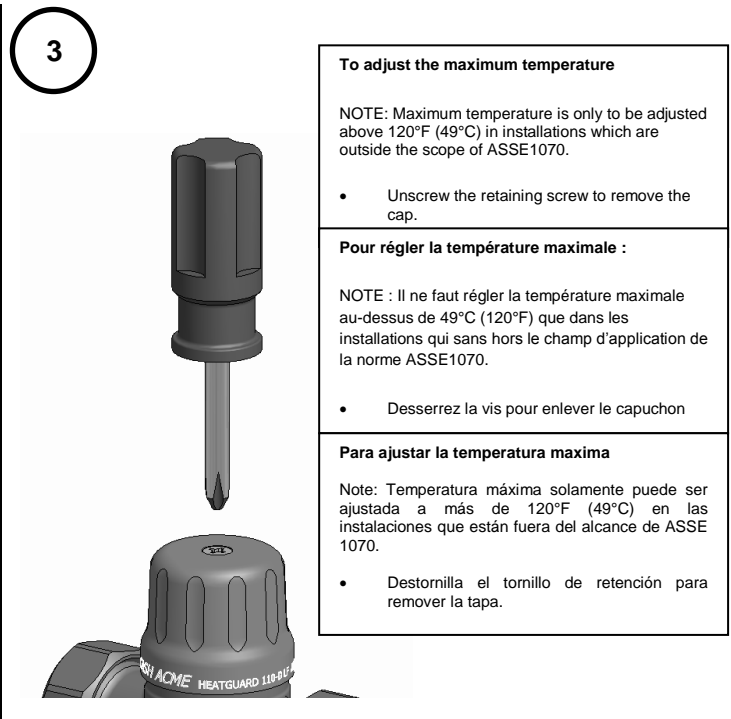

3

To adjust the maximum temperature

NOTE: Maximum temperature is only to be adjusted above 120°F (49°C) in installations which are outside the scope of ASSE1070.

- Unscrew the retaining screw to remove the cap.

Pour régler la température maximale :

NOTE : Il ne faut régler la température maximale au-dessus de 49°C (120°F) que dans les installations qui sont hors du champ d'application de la norme ASSE1070.

- Desserrez la vis pour enlever le capuchon

Para ajustar la temperatura maxima

Note: Temperatura máxima solamente puede ser ajustada a más de 120°F (49°C) en las instalaciones que están fuera del alcance de ASSE 1070.

- Destornilla el tornillo de retención para remover la tapa.



4

- Lift the limit stop ring off the spindle, rotate to the new maximum temperature position, and replace on the spindle (Refer to diagram 3).
- Replace the cap and tighten the retaining screw. The valve may now be freely adjusted up to the new maximum temperature.
- Enlevez la bague de butée de la tige, tournez jusqu'à la nouvelle position de température maximale, et la replacez sur la tige. (Veuillez-vous référer au diagramme 3.)
- Remettez le capuchon et serrez la vis. On peut dès lors régler la température du mitigeur jusqu'à la nouvelle température maximale
- Levante el anillo de limitación de parada a partir del husillo, gire a la nueva position de la temperatura máxima, y sustituya en el husillo. (Consulte el diagrama 3).
- Cambie la tapa y atornille el tornillo de retención. La válvula ya puede ser libremente adaptada a la nueva temperatura máxima.

WARRANTY

The Cash Acme Heatguard 110-D is guaranteed free from manufacturing defects for a period of 12 months, subject to the conditions outlined below:

Cash Acme VALVE WARRANTY

Subject to the warranty conditions and exclusions set out below Cash Acme valves are warranted to be free from defects in material and/or workmanship for a period of 12 months service life and if found by Cash Acme to be so defective will be replaced as set out below. If the valve is sold by a party other than Cash Acme then it is sold by that seller as principal and the seller has no authority from Cash Acme to give any additional warranty on behalf of Cash Acme. The benefits of this warranty are in addition to all other rights and remedies which the purchaser may have under the relevant laws of each State or Province.

Warranty Conditions and Exclusions

- Conditions:
- The valve must have been installed by a licensed and registered plumber in accordance with the Cash Acme Installation Instructions and Application Guidelines supplied with the valve and in accordance with the relevant plumbing codes current at the date of installation and all relevant statutory and local requirements in the State/Province in which the valve is installed.
 - Where the valve comprises part of a hot water system, installation of that system must be in accordance with its manufacturer's recommendations, relevant plumbing codes and all relevant statutory and local State/Province requirements.
 - The valve must be returned to Cash Acme together with a fully and correctly completed Cash Acme Warranty Claim Form.
 - Where the valve is replaced under warranty the replacement valve carries a new warranty as detailed herein.
- Exclusions:
- Replacement work will be carried out as set out in the Cash Acme Warranty above, but the following exclusions may cause the warranty to become void, and may incur a service charge including cost of parts where:
- Damage has been caused by accident, Acts of God, misuse, incorrect installation, incorrect installation of the hot water system of which the valve forms a part or attempts to disassemble the valve.
 - It is found that there is nothing wrong with the valve.
 - The failure of the valve is due in part or in whole to faulty manufacture/installation of the hot water system of which the valve forms part.
 - The valve has failed directly or indirectly as a result of excessive water pressure or temperature outside the Installation Instructions, thermal input or corrosive environment.
 - The valve has failed due to foreign matter either from installation or the water supply.
 - The failure of the valve is due to scale formation in the waterways of the valve.
 - The failure of the valve is due in part, or in whole, to installation not in conformance with the requirements of relevant plumbing codes.
 - Cash Acme reserves the right to change its specifications without prior notice and will not accept liability for any claim arising from such change.
 - Subject to any statutory provisions to the contrary, claims for damage to furniture, carpets, walls, foundations or any other consequential loss either directly or indirectly due to leakage from the valve are also excluded from warranty cover.
 - It is found that the valve has been tampered with.

Note: Goods returned without a Cash Acme Goods Authorization will not be replaced. Please contact Cash Acme prior to returning goods.

GARANTIE

Le mitigeur thermostatique Heatguard 110-D de l'entreprise Cash Acme est garanti contre tout défaut de fabrication pour une période de douze (12) mois, sous réserve des conditions énoncées ci-dessous.

GARANTIE DU MITIGEUR OFFERTE PAR CASH ACME

Sous réserve des conditions et des exclusions énoncées ci-dessous, les mitigeurs thermostatiques de Cash Acme sont garantis contre tout défaut de matériel et de fabrication pour une période de douze (12) mois d'utilisation. Si Cash Acme juge que le mitigeur thermostatique est défectueux, celui-ci sera alors remplacé selon les conditions énoncées ci-dessous. Si le mitigeur thermostatique a été vendu par un tiers autre que Cash Acme, alors le vendeur qui a vendu le produit a agi en tant qu'intermédiaire et n'a donc à ce titre aucune autorisation de la part de Cash Acme d'offrir aucune autre garantie additionnelle au nom de Cash Acme. Les avantages de la présente garantie s'ajoutent à tout autre droit et recours en vigueur dont l'acheteur peut se prévaloir dans l'État ou la province concerné.

Conditions et exclusions de la garantie

- Les conditions :
- Le mitigeur thermostatique doit être installé par un plombier titulaire d'une licence. De plus, l'installation doit être réalisée conformément aux directives d'installation et d'utilisation de Cash Acme, conformément aux dispositions de tout code de la plomberie en vigueur à la date d'installation et à toutes les obligations gouvernementales et régionales en vigueur dans l'État ou la province où le mitigeur thermostatique a été installé.
 - Si le mitigeur thermostatique fait partie d'un circuit d'alimentation en eau chaude, ce circuit devra avoir été installé conformément aux recommandations du fabricant, aux codes de plomberie en vigueur et à toutes les exigences en vigueur dans l'État ou la province.
 - Il faut retourner le mitigeur thermostatique à Cash Acme en joignant le formulaire de réclamation dûment rempli.
 - Si un mitigeur thermostatique est remplacé en vertu de la garantie, le mitigeur thermostatique servant de remplaçant est couvert par une nouvelle garantie conforme à celle énoncée aux présentes.
- Les exclusions :
- Le remplacement sera effectué selon les dispositions de la garantie de Cash Acme énoncées ci-dessus. Cependant, sans compter que des frais de service pourraient être facturés pour le remplacement de pièces, la garantie sera nulle dans les cas suivants :
- Les dommages ont par cause d'un accident, une catastrophe naturelle, un usage abusif, une mauvaise installation, une mauvaise installation du circuit d'eau chaude dont fait partie d'un mitigeur thermostatique ou des tentatives de démontage du mitigeur thermostatique.
 - Si Cash Acme découvre que le mitigeur thermostatique est en parfait état de marche.
 - La défectuosité du mitigeur thermostatique a été causée en tout ou en partie par la fabrication ou l'installation défectueuse du circuit d'eau chaude auquel le mitigeur thermostatique est couplé.
 - La défectuosité du mitigeur thermostatique est causée directement ou indirectement par une pression ou une température de l'eau supérieures aux limites indiquées dans les directives d'installation, par les conditions intérieures ou par un milieu corrosif.
 - La défectuosité du mitigeur thermostatique a été causée par un corps étranger provenant de l'installation même ou de la source d'approvisionnement en eau.
 - La défectuosité du mitigeur thermostatique a été causée par des dépôts de tartre accumulés dans les voies d'eau raccordées au mitigeur thermostatique.
 - La défectuosité du mitigeur thermostatique est due en tout ou en partie d'une installation non conforme aux exigences des codes de plomberie en vigueur.
 - Cash Acme se réserve le droit de changer ses spécifications sans préavis et n'acceptera aucune responsabilité pour toute réclamation déposée à la suite de ces changements.
 - Sous réserve de toute disposition légale à l'effet contraire, les réclamations présentées à cause de dommages aux meubles, tapis, murs, fondations ou pour tout autre dommage consécutif causé directement ou indirectement par une fuite du mitigeur thermostatique sont exclus de la présente garantie.
 - Si il est démontré que le mitigeur thermostatique a été trafiqué.

Note : Les produits retournés sans une autorisation de retour fournie par Cash Acme ne seront pas remplacés. Avant de retourner un produit, communiquez avec l'entreprise Cash Acme.

GARANTÍA

El Heatguard 110-D de Cash Acme lleva garantía sin defecto de fabricación por 12 meses, sujeto a las condiciones mencionados por debajo.

Cash Acme garantía de Válvula

Sujeto a las condiciones de garantía e exclusiones establecidas bajo Cash Acme válvulas son garantizadas estar sin defectos en material ejecución del trabajo por 12 meses de funcionamiento y si Cash Acme encuentra defectos serán sustituidas según lo establecido abajo. Si el producto se vende por otro parte apart de Cash Acme, el vendedor asume toda responsabilidad del producto y no tiene autorización de Cash Acme de dar cualquiera garantía adicional en cargo de Cash Acme. Los beneficios de la garantía están incorporados a los derechos y remedios que el comprador puede tener debajo de las leyes de cada estado o provincia.

Condiciones de garantía y exclusiones

- Condiciones:
- La válvula debe ser instalada por un plomero licenciado y registrado de acuerdo con las instrucciones de instalación de Cash Acme y guías de aplicación con la válvula y corresponder a los relevantes códigos de plomería al día de instalación y todas condiciones relevantes del estado/provincia donde la válvula está instalada.
 - Donde la válvula forma parte de un sistema del agua caliente, instalación del sistema debe ser de acuerdo con las recomendaciones de su fabricante, relevantes códigos de plomería y todas relevantes condiciones estatal, provincial y local.
 - La válvula debe ser devuelta a Cash Acme junto con un completo y correctamente llenado formulario de reclamación de garantía.
 - Cuando la válvula está sustituida bajo la garantía la válvula sustituida tiene una garantía nueva tal como se menciona arriba detallado.
- Exclusiones:
- Trabajo de sustitución va a tener efecto como arriba establecido en la garantía de Cash Acme, pero las exclusiones siguientes pueden cancelar la garantía y puede incurrir un cargo por servicio que incluye el costo de partes en donde:
- Daño ha sido causado por accidente, causas de fuerza mayor, uso indebido, instalación incorrecta, instalación incorrecta del sistema de agua caliente donde la válvula forma parte o intenta de desmontar la válvula.
 - Ocurre que la válvula no es defecto.
 - El fracaso de la válvula está causado en parte o en su totalidad por defectuosa fabricación/instalación de sistema de agua caliente de lo cual la válvula forma parte.
 - La válvula ha fracasado directamente o indirectamente como resultado de impresión excesiva de agua o temperatura fuera de los instrucciones de instalación, potencia térmica o ambiente corrosivo.
 - La válvula ha fracasado a causa de impureza de instalación o suministro de agua.
 - El fracaso de la válvula está causada por la formación de escala de formación en vías de la válvula.
 - El fracaso de la válvula fue causado en parte o en su totalidad por una instalación que no conforme a las condiciones de los códigos correspondidos de plomería.
 - Cash Acme se opta el derecho de cambiar sus especificaciones sin noticia anterior y no va a aceptar la responsabilidad por cualquier reclamo que surja de dicho cargo.
 - Sujetas a cualquier disposiciones legales de lo contrario, reclamaciones de daño a los muebles, alfombra, paredes, fundación o cualquier otra consiguiente pérdida causada directamente o indirectamente por la fuga de la válvula son también excluidas de la cobertura de garantía.
 - Las válvulas han sido manipuladas.

Note: Productos devueltos sin una autorización de Cash Acme no serán reemplazados. Por favor póngase en contacto con Cash Acme antes de devolver el producto.

Installed by / Installé par / Instalado por: _____

Date / Date / Fecha: _____

Pressure at the valve / Pression au mitigeur thermostatique / Presión a la válvula: _____ PSI / kPa

Mix temperature / Température de l'eau mitigée / Temperatura mixta: _____ °F / °C